

► Nuestra tecnología. Su éxito.

Bombas • Válvulas • Servicio



## Vitastage® – Bomba centrífuga multietapa para procesos estériles



**Campos de aplicación:**

Áreas higiénicas y estériles de las industrias de bebidas y alimentos

**Información adicional:**

[www.ksb.es/catálogo-de-productos](http://www.ksb.es/catálogo-de-productos)

# Vitastage® – Bomba centrífuga multietapa para procesos estériles

- Construcción robusta**  
Garantiza fiabilidad y una larga vida útil incluso en condiciones extremas.
- Alta flexibilidad**  
Incorpora numerosas opciones de conexión y materiales de sellado.
- Polivalente**  
Motores adaptables a los estándares más diversos, también con regulación de revoluciones.
- Gran adaptabilidad**  
Instalación horizontal y vertical.

## Materiales

Componentes que entran en contacto con el fluido	Cromo-níquel-acero al molibdeno DIN 1.4404 / 1.4409 (AISI 316 L / CF3M) electropulido
--	---

## Datos técnicos

	17 tamaños
Caudal	hasta 40 m <sup>3</sup> /h
Altura	hasta 150 m
Presión	hasta 16 bar
Temperatura del fluido	hasta +140 °C Temperaturas superiores previa petición

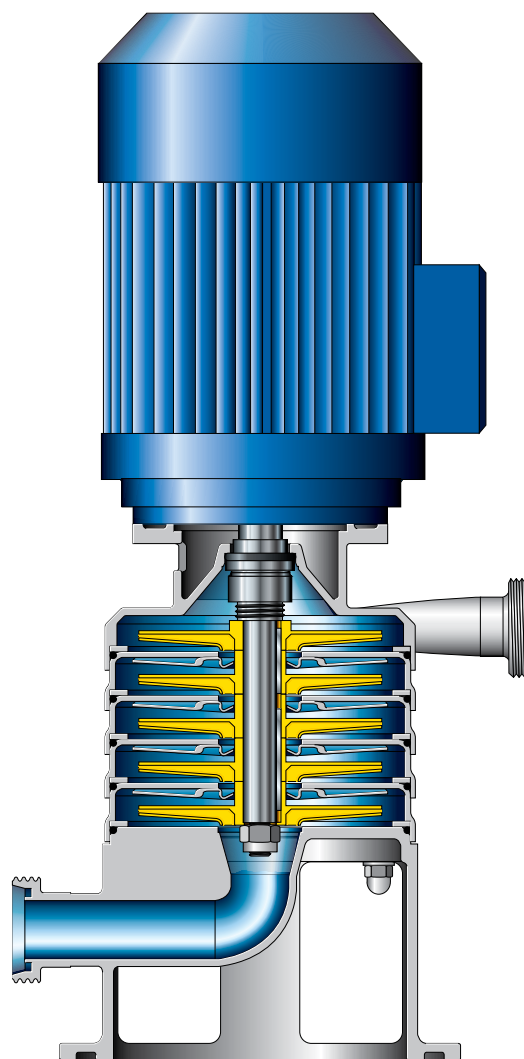

KSB Spain  
www.ksb.es