

► Nuestra tecnología. Su éxito.

Bombas • Válvulas • Servicio



## Vitacast® – Bomba centrífuga en fundición de alta calidad para aplicaciones estériles



### Campos de aplicación:

- Áreas higiénicas y estériles de las industrias de bebidas, alimentos y del sector farmacéutico

### Información adicional:

[www.ksb.es/catálogo-de-productos](http://www.ksb.es/catálogo-de-productos)



Motor KSB SuPremE®-  
disponible previa petición



Automatización con  
PumpDrive

# Vitacast® – Bomba centrífuga en fundición de alta calidad para aplicaciones estériles

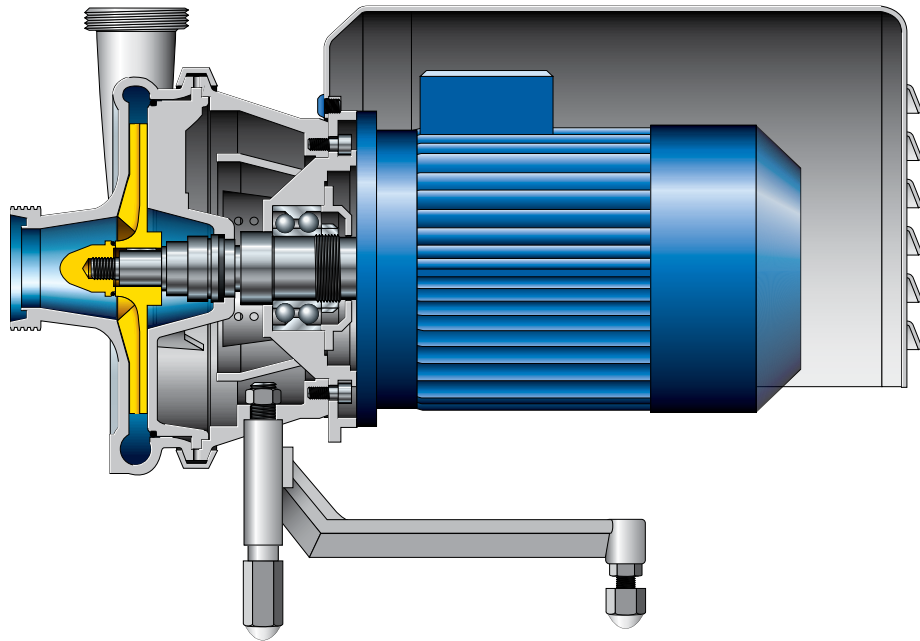

- Bajo consumo energético**  
 Elevada eficiencia gracias al sistema hidráulico optimizado e impulsor ajustado al punto de trabajo.
- Elevada fiabilidad**  
 Cuerpo de construcción robusta y eje de bomba soportado por rodamientos separados que garantiza un funcionamiento silencioso.
- Flexibilidad**  
 Encontrará a su disposición diversas opciones de conexión, diferentes cierres mecánicos y varias combinaciones posibles de materiales.
- Higiénica**  
 Diseñada con ausencia de puntos de retención, impulsor abierto y superficie electropulida garantiza una perfecta limpieza CIP/SIP de la bomba.
- Fácil mantenimiento**  
 El cuerpo de la bomba puede abrirse de forma sencilla y rápida por medio de un cierre tipo clamp.
- Polivalente**  
 Eje de bomba soportado por rodamientos separados que permite la conexión a motores según distintas normas, incluso a variantes de velocidad variable.



## Materiales

Componentes en contacto con el fluido	Cromo-níquel-acero al molibdeno DIN 1.4404/1.4409 (AISI 316L / CF3M)
---------------------------------------	--

Algunos tamaños constructivos también disponibles en:  
 - Dúplex - DIN 1.4469  
 - DIN 1.4563/Sanicro 28  
 - Hastelloy C276

## Datos técnicos

	50 Hz	60 Hz
	29 tamaños	29 tamaños
Caudal	hasta 540 m³/h	hasta 500 m³/h
Altura	hasta 105 m	
Presión	hasta 10 bar (hasta 14 bar previa petición para algunos tamaños constructivos)	
Temperatura del fluido	hasta +140 °C Temperaturas superiores previa petición	



KSB Spain  
www.ksb.es