

► Nuestra tecnología. Su éxito.

Bombas • Válvulas • Servicio



Etaprime – Bomba autoaspirante



Etaprime B/BN

Campos de aplicación:

- Abastecimiento de agua
- Sistemas contra incendios
- Riego por aspersión
- Irrigación
- Drenaje
- Climatización
- Agua potable
- Agua para uso industrial
- Agua de refrigeración
- Agua de piscina
- Agua marina
- Agua para extinción de incendios
- Agua salobre
- Condensado
- Salmuera
- Lubricantes
- Detergentes

Información adicional:

www.ksb.es/catálogo-de-productos



Etaprime L

Etaprime – Bomba autoaspirante

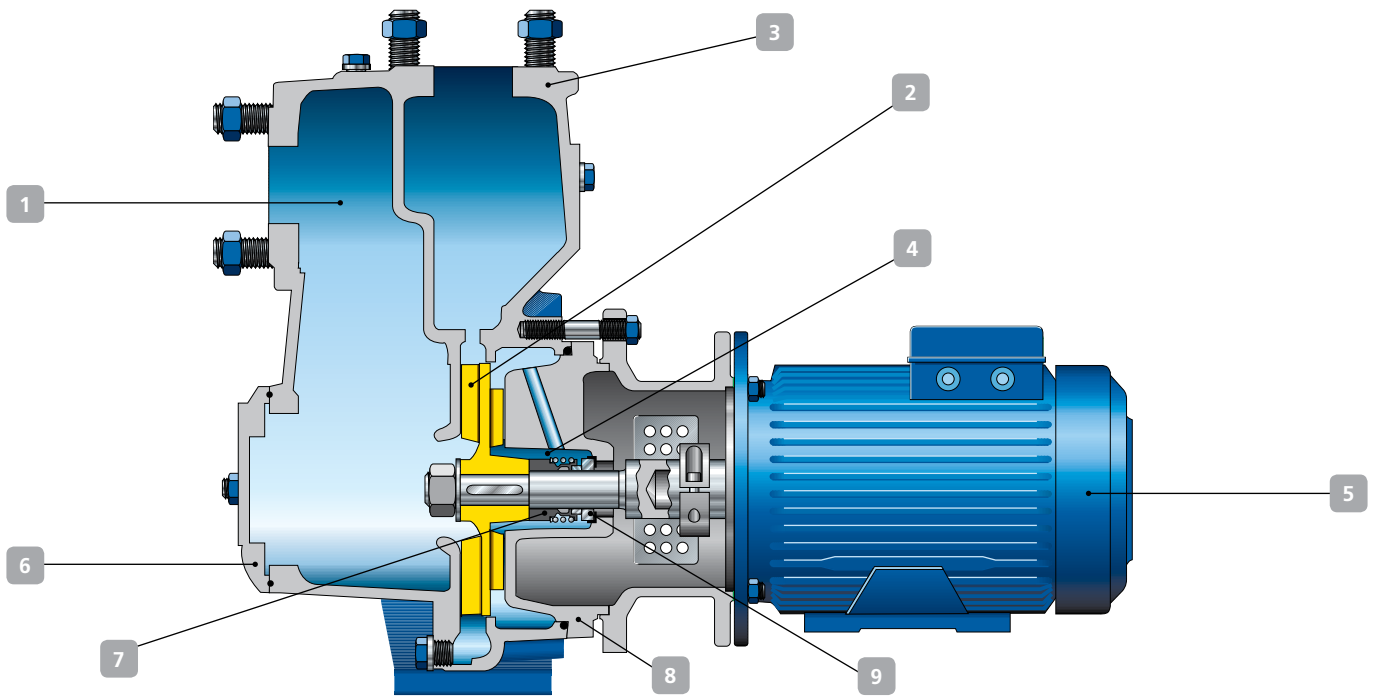

1 Autoaspirante
tras rellenar la carcasa de la bomba con el fluido bombeado.

2 Buen comportamiento de aspiración
Autoaspirante hasta 9 m.
No requiere de válvula de pie.

2 Segura
frente a entradas de gas y aire.

4 Cierre mecánico doble
disponible para actividades complejas.

5 Fácil mantenimiento
gracias al robusto motor trifásico KSB-IEC.

6 Fácil limpieza
gracias a la tapa perforada.

7 Resistente al desgaste
Casquillo del eje que evita su desgaste.

8 Desmontaje sencillo
El diseño “back pull-out” permite que la carcasa permanezca en el sistema de tuberías.

9 Seguridad operativa garantizada
gracias al cierre mecánico que no precisa mantenimiento.

Materiales (opcionales)

Fundición gris, acero fino

Datos técnicos

	Etaprime L	Etaprime B/BN
Caudal máx.	180 m ³ /h	130 m ³ /h
Altura máx.	85 m	68 m
Temperatura	-30 hasta +90 °C	-30 hasta +90 °C
Presión de trabajo		máx. 10 bar



KSB Spain
www.ksb.es